

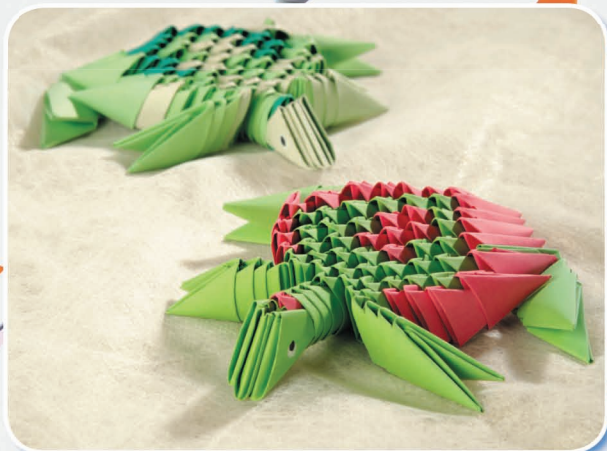

# Модульное оригами

Модульное оригами — необычайно увлекательное и доступное занятие, не требующее специальной подготовки: модули могут сложить даже дети. Соединив заготовки из обычного бумажного листа, можно получить огромное количество объемных моделей: черепаха, пингвин, лягушка, лебедь, панда и другие очаровательные зверушки, а также практичные вазочки и подставки для карандашей. Вы сможете менять цвета по своему вкусу, создавая собственные варианты. Каждое изделие в этой книге сопровождается подробным описанием и красочными фотографиями. Подарите себе радость творчества!



[www.bookclub.ua](http://www.bookclub.ua)

ISBN 978-966-14-7712-3



9 789661 477123

[www.ksdbook.ru](http://www.ksdbook.ru)

ISBN 978-5-9910-2970-4



9 785991 029704

Модульное оригами • Складываем объемные фигурки из бумаги

Мария Анджела Карлесси

Мария Анджела Карлесси

# Модульное оригами

## Складываем объемные фигурки из бумаги



# Модульное оригами





*Эта книга посвящается всем, кто любит оригами,  
находя в нем возможность самовыражения*

*Спасибо магазину «Colorificio Cadorna»  
за предоставленные материалы*



Мария Ангела Карлесси

# Модульное оригами

Складываем объемные фигурки  
из бумаги



ХАРЬКОВ  
БЕЛГОРОД  
2014

КЛУБ  
СЕМЕЙНОГО  
ДОСУГА

# Содержание

Введение .....	6
Материалы .....	7
Техника .....	8

<i>Лебеди</i> .....	21
Маленький лебедь .....	22
Большой лебедь .....	25
Королевский лебедь .....	29

<i>Водные обитатели</i> .....	34
Обычный пингвин .....	36
Желтый пингвин .....	38
Голубой пингвин .....	40
Черепаха .....	42
Семейство черепах .....	46

<i>Лесные жители</i> .....	50
Сова .....	52
Белка .....	55
Панда .....	59
Белый кролик .....	63
Лягушка .....	65
Бобр .....	68

<i>Другие животные</i> .....	71
Кот .....	72
Пес .....	75





Павлин .....80  
Цыпленок .....84

*Мультипликационные герои* .....87  
Розовая пантера.....88  
Хеллоу, Китти .....91  
Злые птички.....94  
Лягушка Керoppi.....97

*Изделия на разнообразную тематику*..... 101  
Разноцветная ваза ..... 102  
Фиолетовая ваза ..... 105  
Подставки для карандашей ..... 107

*Чудесные праздники*..... 117  
Рождественская ель ..... 118  
Дед Мороз ..... 121  
Ангелочек..... 124





# Введение

*Страсть способна изменить мир*

Меня зовут Карлесси Мария Анджела, я родилась в провинции Милан. Я не профессиональная писательница — это мое хобби.

О модульном оригами я узнала совершенно случайно: искала новый вид хобби, чтобы предложить своим клиентам (у меня свой художественный магазин, в котором можно найти все необходимое для любого хобби), и наткнулась на лебедя, сделанного с помощью этой техники, — он меня очаровал.

Учиться мне было очень нелегко, поскольку не удавалось найти книги на итальянском языке о модульном оригами, но мои труды окупились, и следствием этого стала вот эта книга, призванная воспеть красоту произведений искусства, которые создал японский народ.

Оригами действительно является древним искусством, родина которого — Япония, которая когда-то была страной далекой и почти неизвестной. В наше время, благодаря достижениям прогресса, расстояния значительно сократились, привнося в наши дома частичку японской культуры.

Искусство модульного оригами не требует особенной сноровки, только немного терпения. Чтобы научиться складывать бумагу, необходима точность; скорость работы придет со временем и опытом. Каждая из представленных моделей сопровождается детальными пояснениями, чтобы облегчить процесс работы над проектом.

Я уверена, что следуя моим советам, вы достигните превосходных результатов, а со временем научитесь воплощать в жизнь собственные фантазии.

Приятного вам времяпрепровождения!

Карлесси Мария Анджела



# Материалы

## Бумага



Бумага, которую можно купить в специализированных магазинах, является важнейшей составляющей работы. Она должна быть эластичной, прочной, гладкой и тонкой, не должна деформироваться при складывании. Толстую бумагу или полукартон использовать не стоит, поскольку такая бумага не обеспечивает плотного соединения модулей между собой. Выбирайте бумагу внимательно, так как неподходящая бумага испортит конечный результат. Также уделите внимание используемым цветам, поскольку их правильное сочетание играет важную роль. В данной книге используются модули, выполненные из прямоугольных заготовок размером  $4 \times 8$  см. Если хотите получить модули меньших размеров, используйте прямоугольники меньшего размера и наоборот, желая получить модули большего размера, используйте бумагу большего размера.

## Пенистая бумага

Пенистая бумага или резина, пластичная замша — это названия одного и того же материала фоамиран. Из этого материала делают коврики или мягкие конструкторы для детей. Она бывает разных цветов и толщины. В этой книге пенистая бумага используется для изготовления таких деталей как клюв или крылья. Вместо нее можно использовать тонкий картон, но он делает изделие менее изящным.



## Войлок



Войлок — плотный нетканый текстильный материал из валяной шерсти, бывает различных цветов и толщины. Купить его можно в магазинах товаров для творчества.

## Глаза и нос

Их можно купить уже готовыми: самых разных форм и размеров.

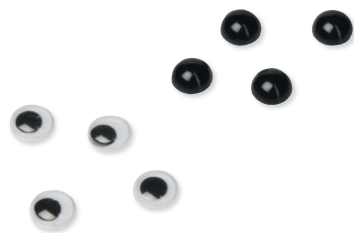



# Техника

## Как складывать модули

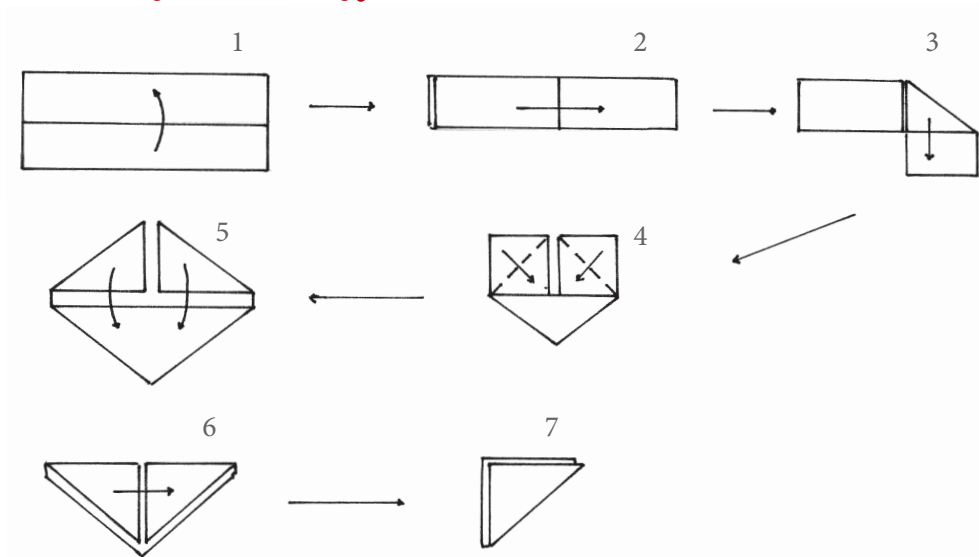

Складывание бумаги — очень важный этап работы и, вместе с тем, самый продолжительный. Следует подготовить необходимое количество треугольников, чтобы использовать их в нужный момент. Используем бумагу прямоугольной формы, одна из сторон должна быть вдвое длиннее другой. Для работы я использую бумагу размером  $8 \times 4$  см, но вы можете использовать материал больших или меньших размеров.

Для того чтобы сделать треугольник, согните лист бумаги пополам в длину (1). Затем согните пополам по ширине, чтобы обозначить линию сгиба (2). Проведите ногтем по сгибу, чтобы хорошенько прижать бумагу, разогните, затем загните правый край вниз (3). Так же поступите и с левым краем. Перевернув модуль, согните оба уголка, оставив по центру на стыках между ними несколько миллиметров (4—5). Далее согните модуль в треугольник пополам (6), затем согните модуль еще раз (7).

Основные правила, которые следует соблюдать при складывании модулей:

- ▶ складывайте бумагу не спеша на ровной поверхности;
- ▶ делайте сгибы аккуратными и четкими;
- ▶ проведите по каждому сгибу дважды, прижимая его ногтем.

## Как читать схему

Перед тем как приступить к выполнению любого проекта, найдите изображение уже готового изделия, а также всех необходимых материалов. Подготовьте модули



УДК 745  
ББК 37.248  
К23

Никакая часть данного издания не может быть скопирована или воспроизведена в любой форме без письменного разрешения издательства

Переведено по изданию:

Carlessi M. A. Origami a moduli triangolari / Maria Angela Carlessi. — Milano : Il Castello Collane Tecniche srl, 2013. — 128 p.

Перевод с итальянского Юлии Григоренко

Дизайнер обложки Сергей Мисяк



Видання для організації дозволя

Издание для досуга

КАРЛЕССИ Марія Анджела

**Модульне оригамі.**

**Складаємо об'ємні фігурки з паперу**

(російською мовою)

Головний редактор С. С. Скляр  
Завідувач редакції К. В. Новак  
Відповідальний за випуск І. Р. Залатарєв  
Редактор Н. С. Алесіна  
Художній редактор С. В. Мисяк  
Технічний редактор В. Г. Євлахов  
Коректор Л. Ф. Зінченко

Підписано до друку 23.07.2014.  
Формат 70x100/16. Друк офсетний.  
Гарнітура «Minion Pro». Ум. друк. арк. 10,32  
Наклад 10 000 пр. Зам. №

Книжковий Клуб «Клуб Сімейного Дозволя»  
Св. № ДК65 від 26.05.2000  
61140, Харків-140, просп. Гагаріна, 20а  
E-mail: cop@bookclub.ua

Віддруковано з готових діапозитивів  
на ПП «ЮНІСОФТ»  
Свідцтво ДК №3461 від 14.04.2009 р.  
www.tornado.com.ua  
61036, м. Харків, вул. Морозова, 13Б

КАРЛЕССИ Мария Анджела

**Модульное оригами.**

**Складываем объемные фигурки из бумаги**

Главный редактор С. С. Скляр  
Заведующий редакцией Е. В. Новак  
Ответственный за выпуск И. Р. Залатарев  
Редактор Н. С. Алесина  
Художественный редактор С. В. Мисяк  
Технический редактор В. Г. Евлахов  
Корректор Л. Ф. Зинченко

Підписано в печать 23.07.2014.  
Формат 70x100/16. Печать офсетная.  
Гарнітура «Minion Pro». Усл. печ. л. 10,32  
Тираж 10 000 экз. Зак. №

ООО «Книжный клуб "Клуб семейного досуга"»:  
308015, г. Белгород, ул. Пушкина, 49А

Отпечатано с готовых диапозитивов  
на ЧП «ЮНИСОФТ»  
Свидетельство ДК №3461 от 14.04.2009 г.  
www.tornado.com.ua  
61036, г. Харьков, ул. Морозова, 13Б

ISBN 978-966-14-7712-3 (Украина)  
ISBN 978-5-9910-2970-4 (Россия)  
ISBN 978-88-6520-420-7 (итал.)

© Il Castello S.r.l., via Milano 73/75, 20010 Cornaredo,  
Milan, Italy  
© Nemiro Ltd, издание на русском языке, 2014  
© Книжный Клуб «Клуб Семейного Досуга», перевод  
и художественное оформление, 2014  
© ООО «Книжный клуб "Клуб семейного досуга"»,  
г. Белгород, 2014