

КРЕСЛА · СТУЛЬЯ · ШЕЗЛОНГИ ДЛЯ ДОМА, ДАЧИ И САДА МЕБЕЛЬ ИЗ ПАЛЕТ

Мебель из поддонов и ящиков — это новый популярный тренд, который стал таковым благодаря доступности и практичности. Оживите интерьер своего дома или дачи, используя недорогие материалы! Каждый проект сопровождается подробной инструкцией с понятными схемами сборки.

- Кровати и диваны
- Кухонный и письменный стол
- Стулья и кресла
- Полки и вешалки для одежды
- Детский домик и песочница
- Скамья и качели

www.ksdbook.ru

ISBN 978-5-9910-3623-8



9 785991 036238

www.bookclub.ua

ISBN 978-617-12-1029-5



9 786171 210295

КЛАУДИЯ ГУТЕР

КРЕСЛА · СТУЛЬЯ · ШЕЗЛОНГИ

ДЛЯ ДОМА, ДАЧИ И САДА



КЛАУДИЯ ГУТЕР

КРЕСЛА

СТУЛЬЯ · ШЕЗЛОНГИ

ДЛЯ ДОМА, ДАЧИ И САДА



МЕБЕЛЬ ИЗ ПАЛЕТ

ЖИТЬЕ
СЕМЕЙНОГО
ДОСУГА



КЛАУДИЯ ГУТЕР

КРЕСЛА

СТУЛЬЯ · ШЕЗЛОНГИ

ДЛЯ ДОМА, ДАЧИ И САДА

МЕБЕЛЬ ИЗ ПАЛЕТ



ХАРЬКОВ  КЛУБ
БЕЛГОРОД СЕМЕЙНОГО
2016  ДОСУГА

МЕБЕЛЬ ИЗ ПАЛЕТ

ДЛЯ ДОМА





Bei den Verlagen geht's um Grundsätzliches

Der Verlagsmarkt ist in Bewegung. Die Verlage sind dabei, sich neu zu organisieren und zu strukturieren. Die Verlage sind dabei, sich neu zu organisieren und zu strukturieren.

und Techniken

Beispiel:
Die Verlage sind dabei, sich neu zu organisieren und zu strukturieren.

СОДЕРЖАНИЕ

В П О М Е Щ Е Н И И

МАЛЕНЬКИЕ ПАЛЕТЫ 1x1	8	СТОЛОВАЯ	
СТУДИЯ		Обеденный стол	44
Письменный стол	14	Табурет	46
Журнальная полка	16	Поднос	48
Подставка для канцтоваров	17	Рамки для картин	49
Часы	19	Лампа	50
ЛОФТ		ГОСТИНАЯ	
Тумба-подставка	22	Стол из ящиков	54
Диван	24	Кресло	56
Журнальный столик	27	Кушетка	58
Настенное панно «Акула»	28	Настенная табличка	59
Винная полка	30	ПРИХОЖАЯ	
СПАЛЬНЯ		Полка для обуви и вешалка	62
Кровать	35	Табурет	65
Изголовье для кровати	37	Доска для заметок	66
Прикроватный столик	38		
Поднос для еды	39		
Комнатная перегородка	40		

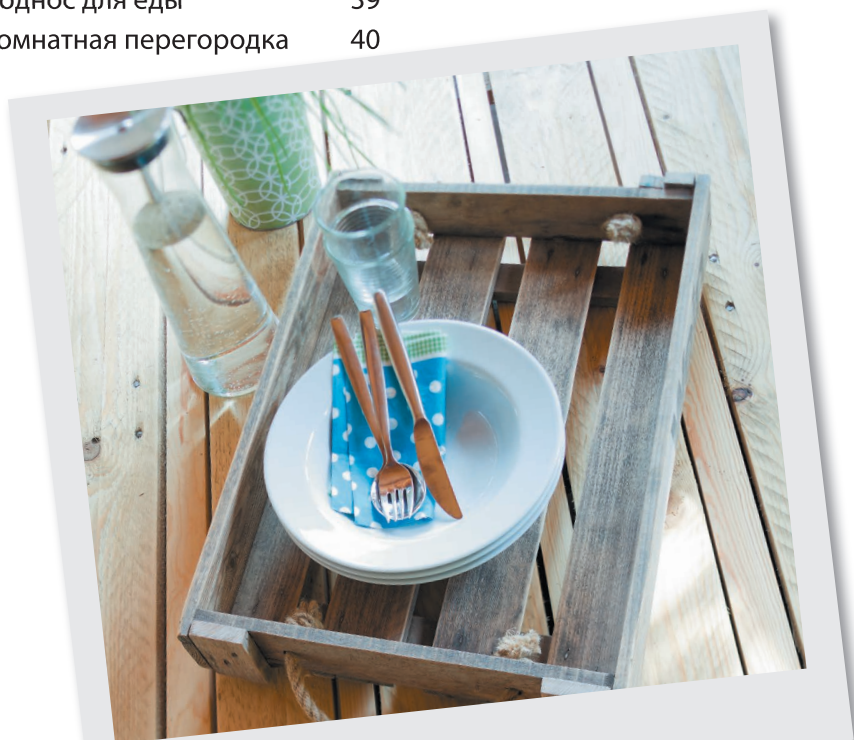

ПРАЗДНИК В САДУ

- Садовая перегородка 72
Уголок для отдыха 74
Журнальный столик 75

САДОВЫЙ УЧАСТОК ЗА ГОРОДОМ

- Садовая скамья 78
Клумба для зелени
и дорожный указатель 81

БАЛКОН

- Подвесной столик 84
Табурет 87
Стол-тумба 89

ДЕТСКИЙ САД

- Игровой домик 92
Песочница 95

ОТДЫХ В САДУ

- Диван-качели 98
Шезлонг 100

ЦВЕТНИК

- Садовый стол 104
Домик для насекомых 107
Ящик для цветов 108
Об авторе 111
Благодарности 111

НА С В Е Ж Е М В О З Д У Х Е



ДИЗАЙН ИЗ ПАЛЕТ?! Или мебель из отработанного дерева

В последнее время сделанные своими руками предметы мебели и украшения становятся очень популярными. Если вы хотите собственноручно создать стол, диван, кровать или полку, то палеты и деревянные ящики станут самым простым исходным материалом для будущей мебели. Ни с чем не сравнимая универсальность делает палеты уникальным дизайнерским решением.

Помимо прочего, приятным дополнением можно считать экологичность вашей работы, ведь вы повторно используете древесину. В этой книге я предлагаю множество строительных решений, небольших семейных дизайнерских проектов, которые показывают, как можно обустроить ваш дом. Дерево — достаточно простой в обработке материал, и благодаря этой его особенности даже не очень опытные мастера могут успешно справиться с созданием мебели.

Замечательно, что в каждый проект, предложенный в этой книге, можно внести некую изюминку и преобразить любой предмет мебели по своему вкусу. Наряду с большими и материалозатратными проектами предлагаются простые конструкции, для которых вам понадобится не столько столярное мастерство, сколько умение декорировать и придавать вещам дизайнерский лоск.

Позвольте своему вдохновению раскрыться, не бойтесь довериться инстинктам: если вы считаете, что песочницу лучше покрасить голубой краской, а не красной, потому что голубой цвет гармонирует с общим декором вашего сада, то такой ее и делайте.

Перед тем как браться за молоток, советую сначала прочитать на следующих страницах общую информацию, где я рассказываю, с чего начать работу с палетами, предлагаю инструкции и полезные советы, которые помогут вам в дальнейшей работе. Кроме того, имейте в виду: когда вы беретесь за большие и сложные проекты, наряду с техническими навыками, понадобится умение правильно распределять время и освобождать достаточно места для работы. Никогда не стесняйтесь попросить о помощи, помощник необходим не только для того, чтобы прикрепить рейку в нужном месте, но и чтобы дать профессиональный совет, например, при выборе цветовой палитры.

В свое время я получила море удовольствия, работая над домашним проектом, пользуясь молотком и пилой, занимаясь покраской и креплением конструкций. Я желаю и вам вдохновения в работе с мебелью и надеюсь, что эта книга поможет вам создать эксклюзивный интерьер — все из палет!

Ваша Клаудия Гутер

МАЛЕНЬКИЕ ПАЛЕТЫ 1×1

Перед началом работы с палетами важно запомнить несколько основных правил обращения с этим материалом. Существует два основных вида палет: одноразовые и так называемые многооборотные. Многооборотные палеты можно, обменивая, использовать многократно, одноразовые палеты, как правило, используются один раз.

ОДНОРАЗОВЫЕ, ИЛИ ЭКСПОРТНЫЕ, ПАЛЕТЫ используются только по назначению — идут от поставщика к клиенту. Их изготавливают из цельной древесины, прессованного дерева, пластика или гофрированного картона, и после использования они, как правило, подлежат утилизации. Поэтому часто такие палеты можно бесплатно достать на каком-нибудь производстве. Одноразовые палеты достаточно небольшие и легкие, самыми распространенными типами считаются:

- европалеты (1200 × 800 мм);
- половинные европалеты (800 × 600 мм);
- четвертные европалеты (600 × 400 мм);
- контейнерные палеты (1140 × 1140 мм).

Наряду с приведенными видами есть и другие классификации палет, например поперечные или продольные, кроме того, палеты могут различаться по ширине.

ЕВРОПЕЙСКАЯ ПАЛЕТА (ЕВРОПАЛЕТА) — это самый распространенный тип палет в транспортной промышленности, они находятся в общем обращении во всех европейских перевозках. Такая палета изготовлена по европейскому стандарту и имеет размер 1200 × 800 мм × 144 мм (EUR-2), а также стандартный вес 20—25 кг. Благодаря тому что использованные европалеты встречаются достаточно часто и находятся в свободном доступе, они имеют наибольший

спрос, что и выделяет их среди прочих. Есть предприятия, которые занимаются починкой и обменом европалет, а сами палеты можно разделить на три категории в зависимости от степени использования: новые, однократно использованные и многоразового применения.

Одноразовое использование предполагает, что палеты находятся в хорошем состоянии и были в обращении не более 2—3 раз; многоразовое использование означает, что палеты были в починке, приобрели темный оттенок или имеют какие-то заметные повреждения. В настоящее время рыночная цена европалеты в зависимости от состояния и вида использования составляет приблизительно 8,5 евро. При этом нужно помнить о разнице между продажной стоимостью европалеты и ее залоговой стоимостью, то есть стоимостью предпринимательской аренды.

МАРКИРОВКА

Существует несколько видов маркировки палет. Ниже я приведу несколько пояснений, которые помогут вам понять, какой материал вы выбираете.

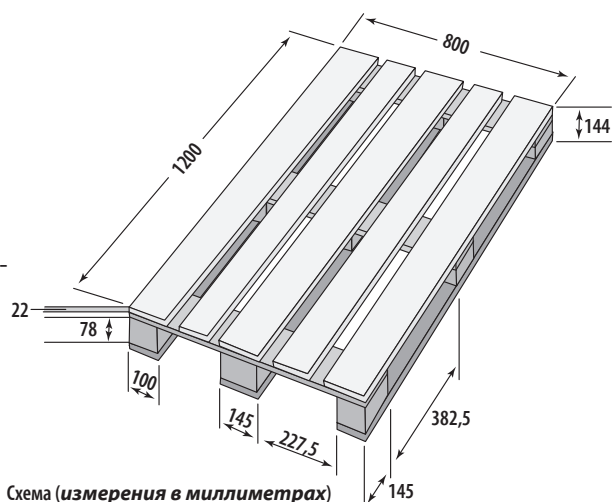

EUR	палеты, изготовленные по евро-стандарту.
OEBB	палеты, используемые Австрийской железной дорогой.
MAW	палеты, используемые венгерскими транспортировщиками.
DBB	палеты, используемые немецкими транспортировщиками.
FI	палеты, используемые итальянскими транспортировщиками.
EPAL	знак качества, который ставится для внутрисетевого обмена палет, изготовленных по страховому стандарту.
HT	(heat treated) — палеты, подвергшиеся тепловой обработке.
KD	(klein dried) — палеты, высушенные в печи.
MB	палеты, обработанные метилбромидом.
DB	(debarked) — палеты, очищенные от древесной коры.
S-P-F	(Spruce-Pine-Fir) — палеты, изготовленные из ели, сосны или пихты.

Маркировка указывает на то, как транспортировались и обрабатывались палеты. При этом палеты могли подвергаться частому использованию или контактировать с вредными веществами.

Старайтесь не использовать сырые или сильно поврежденные палеты, палеты, имеющие резкий запах, пятна от плесени, палеты, на которых есть ржавые гвозди, пятна машинного масла и других веществ. Выбирайте палеты, которые можно будет запросто освежить благодаря паре приемов (см. «Полезные советы»).

ГДЕ ПРИОБРЕСТИ

Отработанные палеты можно найти на любом транспортном предприятии или в промышленной зоне вашего города. Новые палеты можно приобрести на предприятии по их изготовлению. Чтобы найти ближайшую к вам фирму, поищите в Интернете поставщиков, перевозчиков или продавцов палет. Вам также может помочь справочник «Желтые страницы» — Номерpage **wer liefert was (www.wlw.de)** (буквально «кто что перевозит»).

НАБОР ИНСТРУМЕНТОВ

Настоятельно советуем при перевозке и обработке палет всегда надевать специальные перчатки. Палетная древесина очень мягкая, она легко и неравномерно крошится, поэтому, работая без перчаток, вы рискуете загнать занозу.

В моем списке есть следующие инструменты:

- шлифовальный станок или шлифовальный блок с наждачной бумагой (маркировка 80, 120 и 220);
- аккумуляторный шуруповерт или дрель;
- сверла разного диаметра;
- тонкая пила или электрический лобзик;
- японская пила-ножовка / ручная циркулярная пила / лобзик;
- плоские кисти, валик;
- молоток или плотницкий молоток;
- стамеска, зубило, клещи;
- строительный степлер.

ПОЛЕЗНЫЙ СОВЕТ

Иногда качество древесины не соответствует вашим ожиданиям — в таких случаях материал можно подправить. Например, если вы хотите освежить старую, потемневшую древесину или удалить с нее пятна, чтобы вернуть палетам их первоначальный вид, можно использовать следующие материалы и техники:

- черной или темно-коричневой акриловой краской можно закрасить пятна;
- с помощью столового масла и уксуса можно подчеркнуть первоначальную текстуру древесины;
- пятна плесени можно удалить водой;
- с помощью газовой горелки можно сделать искусственные блики;
- стальной щеткой можно убрать следы переноски;
- искусственные потертости можно сделать, используя молоток.

Чтобы сэкономить на краске, нужно сначала нанести на палету специальную грунтовку для дерева.

**В
П
О
М
Е
Щ
Е
Н
И
И**



ЛОФТ



ПРИХОЖАЯ



СТУДИЯ



СТОЛОВАЯ



ГОСТИНАЯ



СПАЛЬНЯ

**ПОДСТАВКА
ДЛЯ КАНЦТОВАРОВ**

**ПИСЬМЕННЫЙ
СТОЛ**



СТУДИЯ

12

ЧАСЬ

ЖУРНАЛЬНАЯ
ПОЛКА



ПИСЬМЕННЫЙ СТОЛ

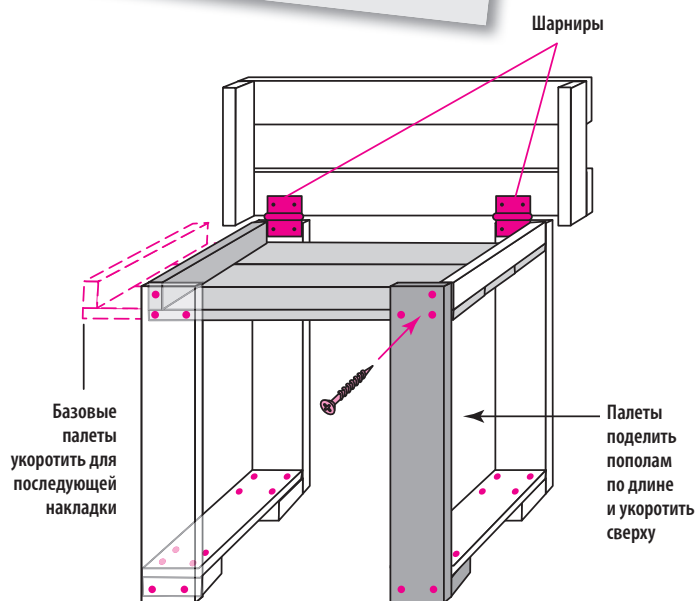

1. Наждачной бумагой тщательно отшлифуйте палеты и деревянные доски до тех пор, пока не будет хорошо видна структура волокон. Начните с бумаги самой крупной зернистости и меняйте маркировку, пока не дойдете до самой тонкой наждачной бумаги.

2. Палету, которая предназначена для рабочей поверхности, вначале отделите от боковой колодки, а затем укоротите так, чтобы ее можно было закрепить снизу. Привинтите колодку к новому краю. Поставьте палету на колодки. Подгоните

дополнительную доску и поставьте в зазор между перекладинами, а в конце работы зафиксируйте шурупами диаметром 3 см.

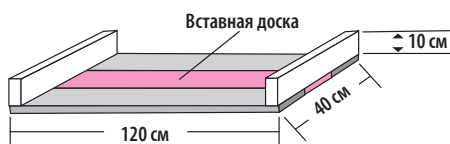

3. Положите будущую рабочую поверхность и палеты на внешнюю сторону. Имеются в виду все палеты, кроме предназначенной для стойки, — ее нужно поставить на колодки. Окрасьте все поверхности дерева, кроме тыльной стороны колодок. Сразу после нанесения краски несколько раз проведите по древесине валиком, чтобы убрать ненатуральную плотность краски и создать просветы.

4. Когда краска на окрашенных поверхностях высохнет, удалите лишние волокна тонкой наждачной бумагой и нанесите еще один слой краски. Переверните две палеты и таким же образом нанесите краску на обратную сторону.

5. Эти две палеты на колодках укоротите параллельно поперечной боковой доске. Затем возьмите ножки для стола и укоротите до необходимой вам высоты.

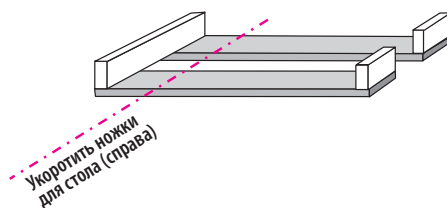

6. Смонтируйте ножки стола, на которые позже будет опираться верхняя полка, после чего зафиксируйте ножки длинными шурупами.

7. Распилите дополнительную доску на две части по 40 см, подгоните ее в зазоры между ножками и прикрутите шурупами средней длины.



МАТЕРИАЛЫ

- 4 одноразовые палеты, 40 × 120 см;
- доска, 11 × 120 см (промежуточная доска у рабочей поверхности);
- доска, 80 × 14 см;
- стеклянная поверхность, 40 × 120 см (для верхней крышки);
- 20 универсальных шурупов длиной 4,5 см;
- 12 универсальных шурупов длиной 3 см;
- 6 универсальных шурупов длиной 1,5 см;
- акриловый лак темно-серого цвета, 200 мл;
- масло для дерева;
- 2 шарнира, 4 см;
- наждачная бумага маркировки 80, 120 и 220;
- валик;
- плоская кисть шириной 4 см;
- аккумуляторный шурупверт.

8. Возьмите будущую рабочую поверхность и заготовку для шарниров. Вначале заготовку и поверхность прикрутите шарнирами к верхней колодке. Затем положите на столешницу стеклянную крышку.

ПОЛЕЗНЫЙ СОВЕТ

Стеклянную крышку можно заменить крышкой из поливинилхлорида толщиной как минимум 3 мм. Ее можно положить на поверхность столешницы по длине, а затем обрезать выступающие края циркулярной пилой.



ОБ АВТОРЕ

Клаудия Гутер живет со своей семьей в Людвигсбурге. С 2003 года она сотрудничает с издательством **Frechverlag**, где публикует книги по декору помещений, детскому творчеству и акриловой живописи. Вы можете узнать больше о ее работах на сайте www.kivents.de или на сайте www.farbstoerung.de.

БЛАГОДАРНОСТИ

Я бы хотела поблагодарить свою семью, а также моих соседей: без вашего терпения и понимания этот проект был бы невозможен.

Хочу поблагодарить фирму **Marabu**, которая предоставила всю палитру своих красок, кисти и валики для краски, также большое спасибо фирме **FichtPaletten**, которая предоставила все отработанные палеты, использованные в этой книге.



УДК 684
ББК 37.134.1
Г97



Никакая часть данного издания не может быть скопирована или воспроизведена в любой форме без письменного разрешения издательства

Переведено по изданию:

Guther C. / Alles Paletti! : DIY-Möbel aus Paletten und Weinkisten / Claudia Guther. — Stuttgart : Frechverlag GmbH, 2014. — 112 S.

Перевод с немецкого *Виктории Грвиной*

Дизайнер обложки *Александр Шукалович*

Видання для організації дозвілля

Издание для досуга

ГУТЕР Клаудія

ГУТЕР Клаудия

Крісла, стільці, шезлонги для будинку, дачі та саду. Меблі з палет

(російською мовою)

Координатор проекту *С. І. Мозгова*
Відповідальний за випуск *О. М. Пікалова*
Редактор *Л. А. Чайка*
Художній редактор *Ю. О. Сорудейкіна*
Технічний редактор *В. Г. Євлахов*
Коректор *О. О. Сквирчинська*

Підписано до друку 11.05.2016.
Формат 70x100/16. Друк офсетний.
Гарнітура «Myriad Pro». Ум. друк. арк. 9,03.
Наклад 12000 пр. Зам. №

Книжковий Клуб «Клуб Сімейного Дозвілля»
Св. № ДК65 від 26.05.2000
61140, Харків-140, просп. Гагаріна, 20а
E-mail: cor@bookclub.ua

Віддруковано у ПРАТ
«Харківська книжкова фабрика "Глобус"»
61012, м. Харків, вул. Різдвяна, 11.
Свідоцтво ДК № 3985 від 22.02.2011 р.
www.globus-book.com

Кресла, стулья, шезлонги для дома, дачи и сада. Мебель из палет

Координатор проекта *С. И. Мозгова*
Ответственный за выпуск *О. Н. Пикалова*
Редактор *Л. О. Чайка*
Художественный редактор *Ю. А. Сорудейкина*
Технический редактор *В. Г. Евлахов*
Корректор *Е. А. Сквирчинская*

Подписано в печать 11.05.2016.
Формат 70x100/16. Печать офсетная.
Гарнитура «Myriad Pro». Усл. печ. л. 9,03.
Тираж 12000 экз. Зак. №

Книжный Клуб «Клуб Семейного Досуга»
Св. № ДК65 от 26.05.2000
61140, Харьков-140, просп. Гагарина, 20а
E-mail: cor@bookclub.ua

Отпечатано в ПРАТ
«Харківська книжкова фабрика "Глобус"»
61012, г. Харьков, ул. Рождественская, 11
Свидетельство ДК № 3985 от 22.02.2011 г.
www.globus-book.com

ISBN 978-617-12-1029-5 (Украина)
ISBN 978-5-9910-3623-8 (Россия)
ISBN 978-3-7724-5980-1 (нем.)

© Frechverlag GmbH, 2014
© Nemiroltd, издание на русском языке, 2016
© Книжный Клуб «Клуб Семейного Досуга», перевод и художественное оформление, 2016
© ООО «Книжный клуб "Клуб семейного досуга"», г. Белгород, 2016