

## ШКАФЫ-КУПЕ, ПРИХОЖИЕ, ГОРКИ, СТЕНКИ, ПОЛКИ, КОМОДЫ И ДРУГАЯ СБОРНАЯ МЕБЕЛЬ

## ШКАФЫ-КУПЕ, ПРИХОЖИЕ, ГОРКИ, СТЕНКИ, ПОЛКИ, КОМОДЫ И ДРУГАЯ СБОРНАЯ МЕБЕЛЬ



Хотите преобразить свой дом  
и при этом сэкономить?

С этой книгой даже столяр-новичок сможет сделать оригинальные полки, стеллажи, комоды, шкафы и гардеробные комнаты. Подробные инструкции, понятные схемы, перечни расходных материалов, указание размеров деталей – все это поможет вам изготовить мебель без привлечения специалиста и достичь блестящих результатов!

[www.ksdbook.ru](http://www.ksdbook.ru)

ISBN 978-5-9910-2872-1



9 785991 02872 1

[www.bookclub.ua](http://www.bookclub.ua)

ISBN 978-966-14-7057-5



9 789661 47057 5

ШКАФЫ-КУПЕ, ПРИХОЖИЕ, ГОРКИ, СТЕНКИ, ПОЛКИ, КОМОДЫ И ДРУГАЯ СБОРНАЯ МЕБЕЛЬ







МЕБЕЛЬ ДЛЯ ВАШЕГО ДОМА

# ШКАФЫ-КУПЕ, ПРИХОЖИЕ, ГОРКИ, СТЕНКИ, ПОЛКИ, КОМОДЫ И ДРУГАЯ СБОРНАЯ МЕБЕЛЬ



ХАРЬКОВ  
БЕЛГОРОД  
2014



КЛУБ  
СЕМЕЙНОГО  
ДОСУГА

УДК 684  
ББК 37.134.1  
Ш66



Никакая часть данного издания не может быть  
скопирована или воспроизведена в любой форме  
без письменного разрешения издательства

Дизайнер обложки *Мария Пащевская*

Виробничо-практичне видання  
для аматорів

Производственно-практическое издание  
для любителей

**Шафи-купе, передпокої, гірки,  
стілки, полиці, комоди  
й інші збірні меблі**

(російською мовою)

**Шафы-купе, прихожие, горки,  
стенки, полки, комоды  
и другая сборная мебель**

Укладач  
*ПОДОЛЬСЬКИЙ Юрій Федорович*

Составитель  
*ПОДОЛЬСКИЙ Юрий Федорович*

Головний редактор *С. С. Скляр*  
Завідувач редакції *К. В. Новак*  
Відповідальний за випуск *І. Г. Веремій*  
Редактор *О. О. Григор'єва*  
Художній редактор *С. В. Місяк*  
Технічний редактор *В. Г. Євлахов*  
Коректор *О. Є. Шишацький*

Главный редактор *С. С. Скляр*  
Заведующий редакцией *Е. В. Новак*  
Ответственный за выпуск *И. Г. Веремей*  
Редактор *О. О. Григорьева*  
Художественный редактор *С. В. Мисяк*  
Технический редактор *В. Г. Евлахов*  
Корректор *А. Е. Шишацкий*

Підписано до друку 14.04.2014.  
Формат 84x108/32. Друк офсетний.  
Гарнітура «Minion Pro». Ум. друк. арк. 11,76  
Наклад 15000 пр. Зам. №

Подписано в печать 14.04.2014.  
Формат 84x108/32. Печать офсетная.  
Гарнитура «Minion Pro». Усл. печ. л. 11,76  
Тираж 15000 экз. Зак. №

Книжковий Клуб «Клуб Сімейного Дозвілля»  
Св. № ДК65 від 26.05.2000  
61140, Харків-140, просп. Гагаріна, 20а  
E-mail: cor@bookclub.ua

ООО «Книжный клуб "Клуб семейного досуга"»  
308025, г. Белгород, ул. Сумская, 168

Віддруковано у державному видавництві  
«Преса України»  
03047, м. Київ, просп. Перемоги, 50  
Свідцтво про внесення суб'єкта видавничої справи  
до Державного реєстру ДК №310 від 11.01.2001 р.

Отпечатано в государственном издательстве  
«Пресса Украины»  
03047, г. Киев, пр. Победы, 50  
Свидетельство о внесении субъекта издательского дела  
в Государственный реестр ДК №310 от 11.01.2001 г.

ISBN 978-966-14-7057-5 (Україна)  
ISBN 978-5-9910-2872-1 (Росія)

- © DepositPhotos.com / Sokolova, Paha\_L, MrHamster, sveter, обложка, 2014
- © Книжний Клуб «Клуб Семейного Досуга», издание на русском языке, 2014
- © Книжний Клуб «Клуб Семейного Досуга», художественное оформление, 2014
- © ООО «Книжный клуб "Клуб семейного досуга"», г. Белгород, 2014

## ВВЕДЕНИЕ

Всю жизнь мы окружаем себя вещами, которые призваны обеспечить нам условия для удобства и комфорта. Они же приносят нам немалые хлопоты, обладая свойством создавать в доме беспорядок, особенно если нет продуманной системы их хранения. И только мебель, подобранная и изготовленная с учетом ваших предпочтений и потребностей, позволит легко поддерживать порядок. Тогда каждая вещь найдет в доме свое место.

К сожалению, практически все помещения наших городских квартир и сельских домов многофункциональны. И хотя не очень хочется превращать гостиную в кабинет, а спальню — в гардеробную, избежать этого, как правило, не удастся. Компромиссным и, пожалуй, единственно правильным остается решение рационально оборудовать пространство, используя возможности современных материалов. Именно так многие и решают свои жилищные проблемы. Но даже в том случае, когда свободного места, казалось бы, немало, а интерьер выполнен по рекомендациям лучших дизайнеров, без красивой и качественной мебели не обойтись. Вопрос лишь в том, насколько хороша и удобна эта мебель.

Обстановку для дома или квартиры каждый подбирает по своему вкусу, исходя из материальных возможностей. Добротная фирменная мебель из цельной древесины стоит недешево, поэтому не всем по карману. И хотя конструкция, материалы, цвет, внутренняя начинка ее могут быть



практически любыми — было бы желание заказчика, — но порой чего-то, на наш взгляд, в ней все же не хватает. А ведь так хочется украсить квартиру чем-нибудь стильным!

Проще в этой ситуации опытным мастерам. Несколько дней работы — и из-под их умелых рук выходит очередной столярный шедевр. Те же, чей опыт не столь велик и кому разрабатывать собственных эксклюзивных мебельных проектов еще не приходилось, могут воспользоваться уже имеющимися дизайнерскими и конструкторскими разработками. При этом вовсе не обязательно сразу браться за что-то очень сложное. Можно сделать впечатляющий предмет интерьера и малыми силами. Ведь даже небольшая «изюминка», да еще сделанная своими руками, привнесет в дом уют и индивидуальность.

Эта книга написана для тех любителей мастерить, кто хочет собственноручно делать мебель, причем мебель преимущественно деревянную. Здесь вы найдете проекты как для начинающих, так и для опытных домашних мастеров. Впрочем, в современных условиях и при определенных навыках их изготовление не так уж и сложно. Нет проблем с приобретением инструментов, полуфабрикатов, фурнитуры и отделочных материалов. Без затруднений можно купить фанерованную и ламинированную ДСП, МДФ, оргалит, столешницы и панели разных цветов и оттенков, фактур и типоразмеров. К тому же многие магазины нередко предлагают весьма удобную услугу — раскрой листовых материалов на профессиональном станке по индивидуальным размерам.

Фактически достаточно разработать собственный проект изделия, начертить его и заплатить магазину, где специалисты по предоставленным размерам нарежут заготовки и подберут необходимую фурнитуру. Останется только собрать изделие.



Но в любом случае — изготовите ли вы мебель из подобного «конструктора» или полностью сделаете ее сами, воспользуетесь ли приведенными здесь чертежами или создадите собственный проект — коль скоро вы взялись за пилу и рубанок, эта книга не закончилась. Как не прекращается таинство этого и древнего, и вечно юного ремесла, объединяющего ручной труд и творческое начало. И если вы поддадитесь его очарованию хотя бы раз, то наградой вам станет законное удовлетворение и гордость за чудо, созданное своими руками.

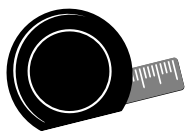





## ШКАФЫ

### ДОМ НАЧИНАЕТСЯ С ВЕШАЛКИ

С чего начинается знакомство с домом? Конечно же, с прихожей. Если для хозяев прихожая — лишь проходная зона жилища, в которой долго не задерживаются, то у гостей на прихожую иной взгляд. Ее интерьер создает первое впечатление о доме и его обитателях, рассказывает об их вкусах и привычках. Поэтому это помещение должно быть обставлено не с меньшим вкусом, чем жилые комнаты. И уж если исходить из наших климатических условий, а не из последних веяний интерьерной моды, согласно которым прихожая объединяется с холлом или гостиной, то квартира начинается с вешалки. И пусть даже ее роль пока исполняют лишь несколько гвоздей в стене коридора новой квартиры — это ненадолго. Как только новоселы справятся с первоочередными задачами, здесь появятся и шкаф для одежды, и полочка для обуви, и зеркало. Без этого не обходится ни один дом. Ведь он начинается с вешалки.

#### *Шкаф для прихожей*

Этот симпатичный шкаф — комбинация вешалки и скамьи — станет удобным местом, где можно привести себя в порядок, вернувшись в дом или собираясь его покинуть.



Если установить его рядом с входной дверью, вы перестанете спотыкаться об оставленную на коврик обувь и вешать пальто и плащ на спинки стульев. Нижний корпус-основание может служить сиденьем. В расположенных чуть выше ящичках удобно хранить перчатки, головные уборы и другие сезонные вещи. Ну и каждому члену семьи полагается свой крючок для верхней одежды.

Габаритные размеры шкафа: ширина — 908 мм; глубина — 648 мм; высота — 1994 мм. Если его размеры и внешний вид вас устраивают (рис. 1, *д*), можно приступать к изготовлению.

Начнем с корпуса.

Выпилите из 19-миллиметровой фанеры, облицованной дубовым шпоном, боковые стенки [1], крышку, полку и дно [2], перегородку [3] для верхнего корпуса, боковые стенки [4], крышку и дно [5], а также перегородку [6] нижнего корпуса по указанным в «Списке материалов и деталей» размерам.

С помощью пильного станка с пазовым диском или фрезера выпилите фальцы  $19 \times 10$  вдоль торцов боковых стенок [1], [4] верхнего и нижнего корпусов (рис. 1, *а*). Переставьте продольный (параллельный) упор и, не меняя регулировки глубины инструмента, сделайте посередине дна и полки [2] верхнего корпуса пазы для перегородки [3]. Затем выпилите такие же пазы в крышке и дне нижнего корпуса [5] для перегородки [6]. Снова передвиньте продольный упор для выборки пазов в верхних боковых стенках [1] на расстоянии 171 мм, а в нижних боковых стенках [4] — на расстоянии 38 мм от нижнего края. Напоследок сделайте фальцы  $6 \times 10$  вдоль задней кромки всех боковых стенок с внутренней стороны.

Окончательно отшлифуйте внутренние стороны боковых стенок [1] и дно [2] верхнего корпуса, а также боковые стенки [4] нижнего корпуса наждачной бумагой № 220. Отшлифуйте верхнюю сторону полки [2] и дна [5], обе стороны перегородок [3], [6] и нижнюю сторону крышки нижнего корпуса [5].

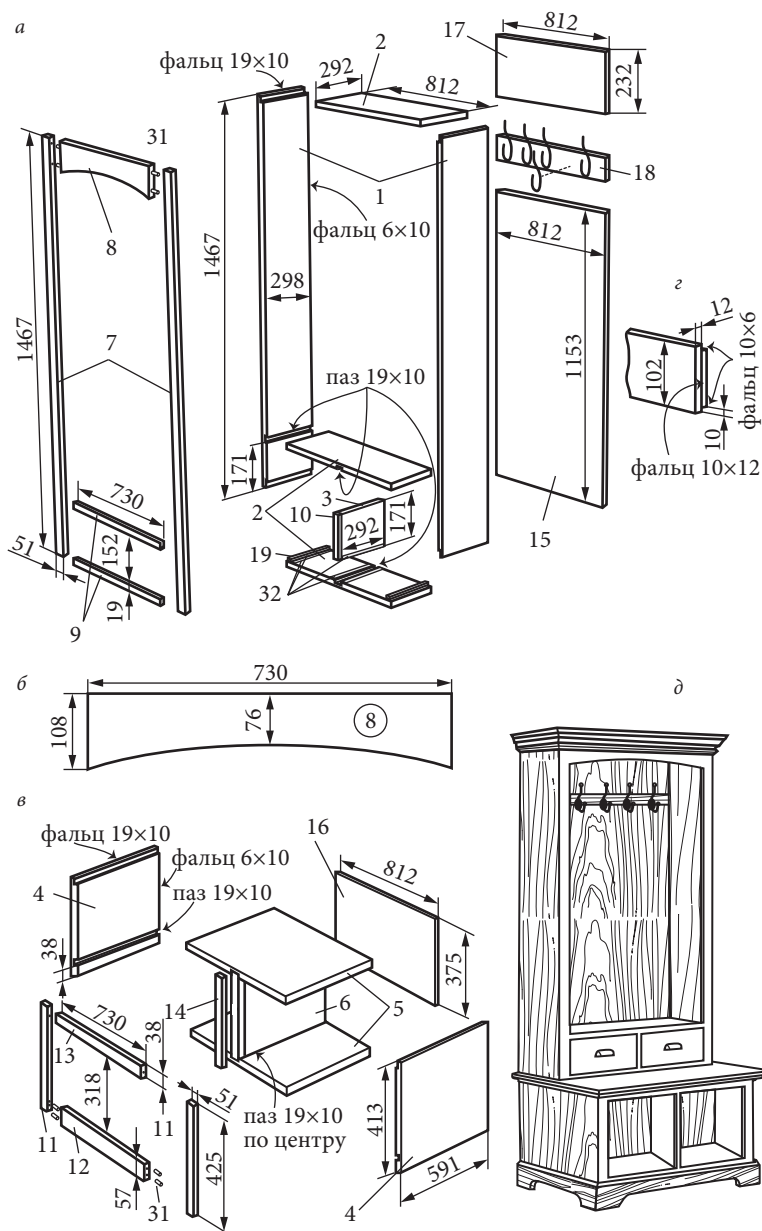

## СОДЕРЖАНИЕ

Введение .....	5
<b>Шкафы</b> .....	8
Дом начинается с вешалки. ....	8
<i>Шкаф для прихожей</i> .....	8
<i>Модуль-универсал для прихожей</i> .....	21
<i>Стенка для прихожей</i> .....	26
<i>Этажерка для обуви</i> .....	30
<i>По следам Гарри Поттера</i> .....	32
Многоуважаемый шкаф .....	38
<i>Универсально-сборные шкафы</i> .....	38
<i>Шкаф в классическом стиле</i> .....	45
<i>Сосновый гарнитур</i> .....	49
<i>Вишневый комод</i> .....	58
<i>Три лица книжного шкафа</i> .....	72
<i>Кубики для взрослых</i> .....	92
Гардероб без границ .....	98
<i>Гардеробная комната своими руками</i> .....	99
<i>Гардеробная под кроватью</i> .....	106



---

<i>Его превосходительство шкаф-купе</i> .....	110
Мебель для хранения посуды .....	153
<i>Буфет</i> .....	154
<i>Сервант</i> .....	163
<i>Шкаф-витрина</i> .....	168
<b>Полки и стеллажи</b> .....	175
Иллюзия открытого пространства .....	175
<i>Руководство по изготовлению полок</i> .....	176
<i>Парящие полки</i> .....	185
<i>Стеллаж со стеклянными полками</i> .....	191
<i>Модульные полки с отделкой «под орех»</i> .....	194
<i>Полки от пола до потолка</i> .....	202
<i>Раз дощечка, два дощечка</i> .....	208
<i>«Воздушный» стеллаж</i> .....	212
Вместо заключения: Как сделать деревянную мебель долговечной .....	215
Литература и другие источники .....	221

**Издательство Книжный Клуб «Клуб Семейного Досуга»**  
**www.trade.bookclub.ua**

---

**ОПТОВАЯ ТОРГОВЛЯ КНИГАМИ ИЗДАТЕЛЬСТВА**

**МОСКВА**

**Бертельсманн Медиа Москва АО**  
141008 г. Мытищи, ул. Колпакова, д. 26, корп. 2  
Тел./факс +7 (495) 984-35-23  
e-mail: [office@bmm.ru](mailto:office@bmm.ru)  
[www.bmm.ru](http://www.bmm.ru)

**ХАРЬКОВ**

**ДП с иностранными инвестициями**  
**«Книжный Клуб**  
**«Клуб Семейного Досуга»»**  
61140, г. Харьков-140, пр. Гагарина, 20-А  
тел./факс +38 (057) 703-44-57  
e-mail: [trade@bookclub.ua](mailto:trade@bookclub.ua)  
[www.trade.bookclub.ua](http://www.trade.bookclub.ua)

**Киевский филиал**

04073, г. Киев, пр. Московский, 6, комн. 35,  
тел. +38 (067) 575-27-55  
e-mail: [kyiv@bookclub.ua](mailto:kyiv@bookclub.ua)

**Одесский филиал**

65017, г. Одесса, ул. Малиновского, 16-А, комн. 109  
тел. +38 (067) 572-44-28  
e-mail: [odessa@bookclub.ua](mailto:odessa@bookclub.ua)

---

**Книжный Клуб «Клуб Семейного Досуга»**

**УКРАИНА**

**служба работы с клиентами:**  
тел. +38 (057) 783-88-88  
e-mail: [support@bookclub.ua](mailto:support@bookclub.ua)  
Интернет-магазин: [www.bookclub.ua](http://www.bookclub.ua)  
«Книжный клуб», а/я 84, Харьков, 61001

**РОССИЯ**

**служба работы с клиентами:**  
тел. +7 (4722) 78-25-25  
e-mail: [info@ksdbook.ru](mailto:info@ksdbook.ru)  
Интернет-магазин: [www.ksdbook.ru](http://www.ksdbook.ru)  
«Книжный клуб», а/я 4, Белгород, 308961

---

Навіть якщо ви новачок у столярній справі, ця книга допоможе вам впо-  
ратися із найсмівливішим задумом! Полиці, стелажі, буфети, шафи, сер-  
ванти, гардероби — ви з легкістю зможете зібрати оригінальні й зручні  
меблі. Доступні описи, зрозумілі схеми із зазначенням точних розмірів,  
практичні поради та рекомендації професіоналів дозволять вам втілити  
свою мрію в реальність.

**Шкафы-купе, прихожие, горки, стенки, полки, компо-**  
**Ш66** **ды и другая сборная мебель / сост. Ю. Ф. Подольский. —**  
Харьков : Книжный Клуб «Клуб Семейного Досуга» ; Бел-  
город : ООО «Книжный клуб «Клуб семейного досуга»»,  
2014. — 224 с. : ил.

ISBN 978-966-14-7057-5 (Украина)

ISBN 978-5-9910-2872-1 (Россия)

Даже если вы новичок в столярном деле, эта книга поможет вам  
справиться с самой смелой задумкой! Полки, стеллажи, буфеты, шка-  
фы, серванты, гардеробы — вы с легкостью соберете оригинальную  
и удобную мебель. Доступные описания, понятные схемы с указанием  
точных размеров, практические советы и рекомендации профессиона-  
лов позволят вам воплотить свою мечту в реальность.

УДК 684  
ББК 37.134.1